

# P 12 WASH

Bedienungsanleitung

Version 1.00

Software >= 1.00



## Inhalt

<b>1. Abmessungen</b>	<b>04</b>
<b>2. Produktübersicht</b>	<b>05</b>
<b>3. Einleitung</b>	<b>06</b>
3.1 Sicherheitshinweise	06
3.2 Auspacken des Gerätes	08
<b>4. Installation</b>	<b>08</b>
4.1 Montage des Steckers am Anschlusskabel	08
4.2 Netzanschluss	09
4.3 Netzdurchgang verkabeln	09
4.4 Signalanschlüsse	10
4.4.1 DMX-Verkabelung	10
4.4.2 Ethernet-Verkabelung	10
4.4.3 Wireless-Empfang	10
4.5 Montage der Geräte	11
<b>5. Bedienfeld</b>	<b>12</b>
5.1 Menü-Übersicht	14
5.2 FACTORY DEFAULTS - Werkseinstellungen	16
5.3 USER DEFAULTS - Benutzereinstellungen	16
5.4 DMX / NET ADDR - DMX-Adressierung / Artnet-Adressierung	16
5.5 PERSONALITY - Persönliche Einstellungen	16
5.6 STANDALONE Betrieb	19
5.7 INFO-Menü	20
5.8 Shortcuts - Schnellbedienung	20
<b>6. Kanalbelegung</b>	<b>21</b>
6.1 Übersicht DMX-Kanäle	21
6.2 DMX-Kanalbelegung Mode 1 und Mode 2	23
6.3 Steuerkanal	29
6.4 Zoom, Autofokus Distanz, Autofokus Abgleich	29
6.5 Sparkle Effekt, Sparklegeschwindigkeit	29
<b>7. Service</b>	<b>29</b>
7.1 Servicemenü	29
7.2 Gobos wechseln	30
7.3 Gobogröße	31
7.4 Software Update	31
7.5 Gerät reinigen	31
7.6 Prüfen von elektrischen Betriebsmitteln	32
<b>8. Spezifikationen</b>	<b>33</b>
<b>9. Konformitätserklärung</b>	<b>34</b>

# P 12 WASH

## 1. Abmessungen

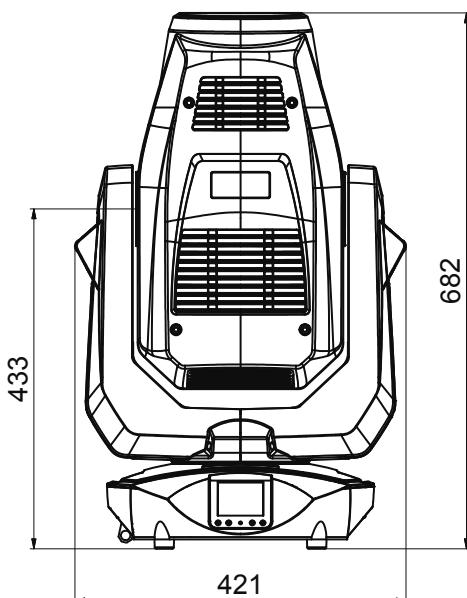
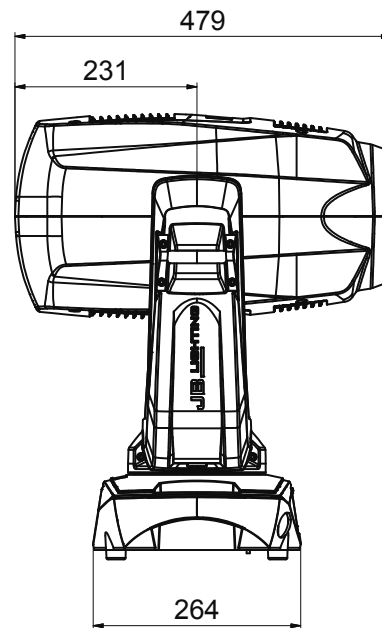
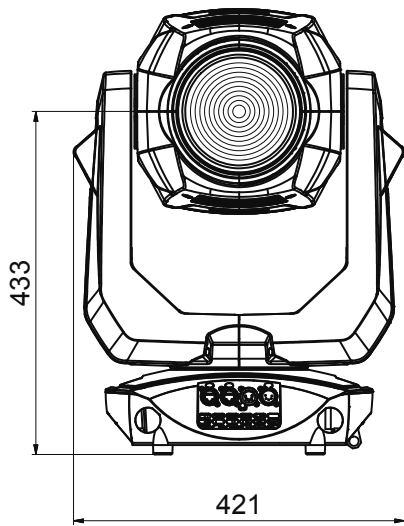
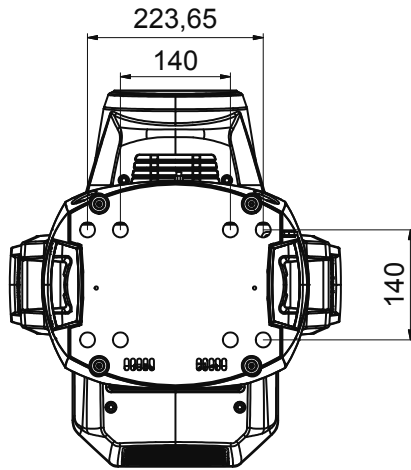

2. Produktübersicht

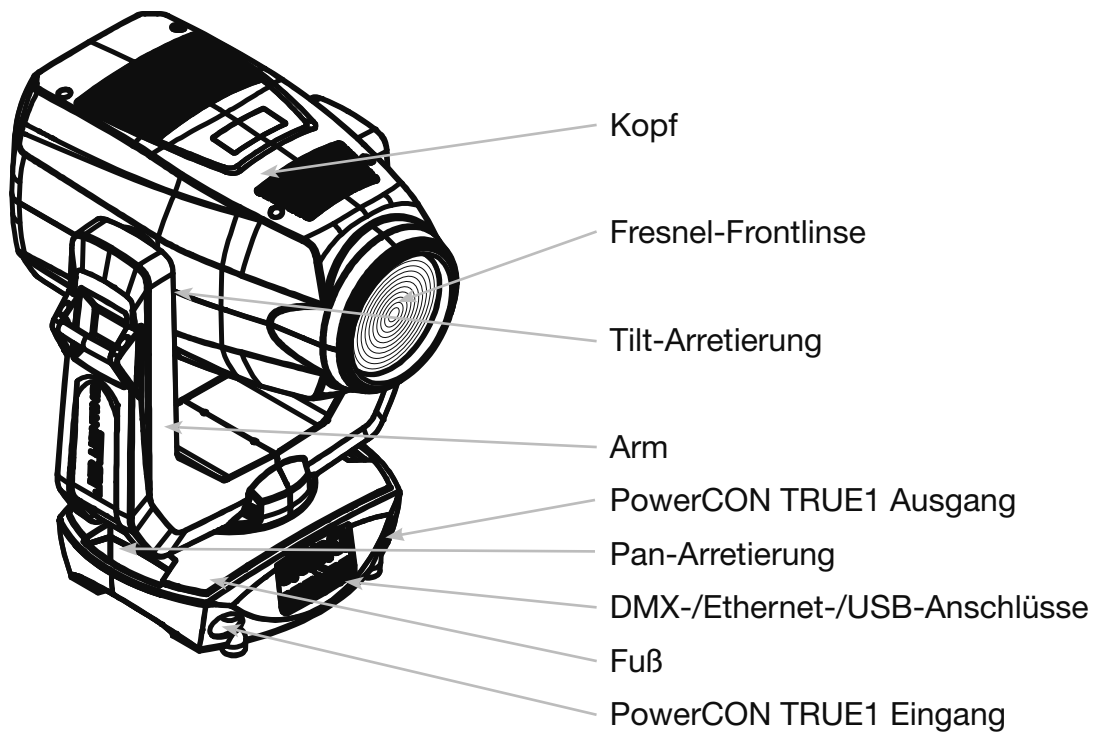
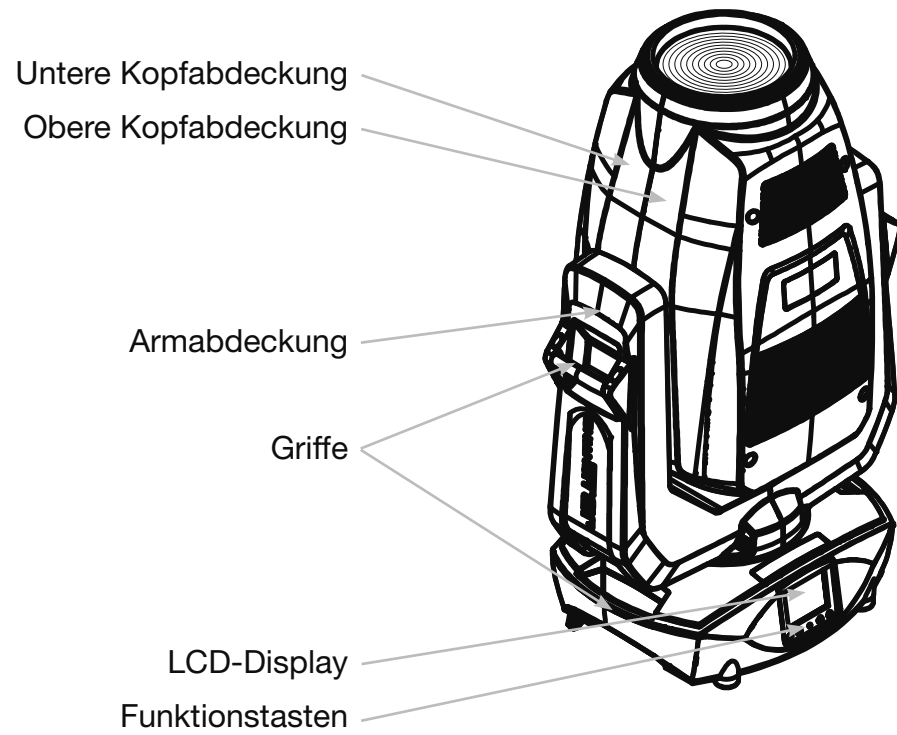

## 3. Einleitung



**ACHTUNG:** Bitte lesen sie zu Ihrer eigenen Sicherheit vor der ersten Inbetriebnahme diese Betriebsanleitung sorgfältig durch.

Dieser Scheinwerfer hat unsere Firma in bestem Zustand verlassen. Um diesen Zustand beizubehalten und einen sicheren Betrieb zu gewährleisten ist es unbedingt wichtig, die folgenden Sicherheitshinweise und Warnungen welche in dieser Bedienungsanleitung geschildert werden, zu beachten.

Der Hersteller übernimmt keine Haftung für die durch Nichtbeachtung dieser Bedienungsanleitung oder nicht autorisierte Änderung am Gerät verursachten Schäden.

Bitte beachten Sie, dass Schäden, die durch manuelle Veränderungen an diesem Gerät verursacht werden, nicht unter die Garantiebestimmungen fallen.



**ACHTUNG:** Dieses Gerät ist nur für den professionellen Gebrauch geeignet! Schutzart IP 20 - nur für den Gebrauch in trockener Umgebung (Indoor)!

**ACHTUNG:** JB-Lighting Lichtanlagentechnik GmbH autorisiert den Gebrauch ihrer Geräte nicht in lebensunterstützenden Systemen. Lebensunterstützende Systeme sind Systeme deren Zweck dazu dient Leben zu erhalten oder zu stabilisieren und deren Defekt oder Fehlfunktion möglicherweise den Tod oder die Verletzung von Personen nach sich ziehen.

Das Produkt dieser Bedienungsanleitung entspricht folgender EU-Richtlinien:

- Niederspannungsrichtlinie 2014/35/EU
- EMV-Richtlinie 2014/30/EU

### 3.1 Sicherheitshinweise



**ACHTUNG:** Trennen Sie das Gerät vom Stromnetz bevor Sie das Gerät öffnen. Durch Berühren von spannungsführenden Teilen (Hochspannung) können Sie einen elektrischen Schock erleiden.

Stellen Sie sicher, dass die anzuschließende Netzspannung nicht höher ist als die auf dem Typenschild angegebene. Dieses Gerät sollte nur mit der auf dem Typenschild angegebenen Stromquelle betrieben werden. Wenn Sie nicht sicher sind, über welche Art der Stromversorgung sie verfügen, wenden Sie sich an Ihren Händler oder Ihren Stromanbieter.

Trennen Sie das Gerät immer vom Strom, bevor Sie Reinigungsarbeiten durchführen oder bevor Sie Sicherungen wechseln oder Teile austauschen.

Der Netzstecker muss nach der Installation des Scheinwerfers immer zugänglich sein. Überlasten Sie keinesfalls die Steckdosen bzw. die Verlängerungskabel, da dies zu einem Brand oder Stromschlag führen könnte. Stellen Sie keine Gegenstände auf das Netzkabel. Installieren Sie den Scheinwerfer nicht so, dass Personen über das Netzkabel stolpern, bzw. auf das Kabel treten können. Stellen Sie sicher, dass das Stromkabel niemals durch scharfe Kanten gequetscht oder beschädigt werden kann. Überprüfen Sie das Gerät und das Netzkabel von Zeit zu Zeit.

Überlassen Sie Wartungsarbeiten einem qualifizierten Techniker!



**ACHTUNG:** Diese Leuchte entspricht der Schutzklasse I. Deshalb muss dieser Scheinwerfer an eine Netzsteckdose mit Schutzkontakt angeschlossen werden.

Schließen Sie dieses Gerät niemals an ein Dimmerpack an.

Bei der ersten Inbetriebnahme kann etwas Rauch und Geruch entstehen. Dies ist ein normaler Vorgang und bedeutet nicht zwangsläufig, dass das Gerät defekt ist.

Das Gerät wird während des Betriebes heiß. Fassen Sie das Gerät während des Betriebs niemals mit bloßen Händen an!

Beim Austausch von Sicherungen verwenden Sie nur die gleichen Typen mit identischen Werten! Sicherungsaustausch nur von einem qualifizierten Techniker durchführen lassen



**ACHTUNG: AUGENSCHÄDEN!** Blicken Sie bei Betrieb nicht für längere Zeit in die Lichtquelle. Dies kann für die Augen schädlich sein. Achtung möglicherweise gefährliche Strahlung - Risikogruppe 2 nach DIN EN 62471

Wenn das Gerät starken Temperaturschwankungen ausgesetzt war (z.B. nach dem Transport) darf das Gerät nicht sofort eingeschaltet werden. Das dabei entstehende Kondenswasser kann Ihr Gerät beschädigen. Lassen Sie das Gerät solange ausgeschaltet, bis es Zimmertemperatur erreicht hat.

Schütteln oder stoßen Sie das Gerät nicht. Vermeiden Sie bei der Installation oder dem Betrieb rohe Gewalt.

Diese Leuchte wurde nur für den Innenbereich konzipiert. Setzen Sie dieses Gerät weder Regen noch Nässe aus.

Bei der Wahl des Montageortes ist darauf zu achten, dass das Gerät nicht extremer Hitze, Feuchtigkeit oder Staub ausgesetzt ist.

Belüftungsöffnungen und Schlitze im Kopf und im Fuß des Scheinwerfers dienen zur Belüftung. Um einen zuverlässigen Betrieb des Gerätes zu gewährleisten und es vor Überhitzung zu schützen dürfen diese Öffnungen nicht verdeckt werden.

Decken Sie niemals die Frontlinse ab, wenn der Scheinwerfer in Betrieb ist.

Die Öffnungen sollten niemals mit Stoffen oder anderen Gegenständen abgedeckt werden, so dass die Luftwege blockiert sind.

Dieses Gerät darf nicht in einer Umgebung ohne ausreichende Belüftung betrieben werden.

Das Gerät darf nur betrieben werden wenn das Gehäuse geschlossen ist und alle Schrauben / Camlocs fest angezogen sind.

Das Gerät ist immer mit einem zusätzlichen Safety zu sichern.

Stellen Sie sicher, dass der Bereich unterhalb des Scheinwerfers bei Montage, Um- und Abbau frei ist.



**ACHTUNG:** Der Abstand zwischen Lichtaustritt und der zu beleuchteten Fläche muss mindestens 2,0 Meter betragen.

Die maximale Umgebungstemperatur von 45°C darf nicht überschritten werden.



**ACHTUNG:** Die Frontlinse muss ersetzt werden, wenn diese sichtbar beschädigt ist, so dass ihre Funktion beeinträchtigt ist, z.B. durch Sprünge oder tiefe Kratzer!

Betreiben Sie das Gerät erst, nachdem Sie sich mit seinen Funktionen vertraut gemacht haben. Verhindern Sie den Betrieb durch Personen, die nicht für die Benutzung des Gerätes qualifiziert sind. Die meisten Schäden sind die Folge einer unsachgemäßen Bedienung!

Bitte verwenden Sie die Originalverpackung oder speziell angepasste Flightcases, wenn das Gerät transportiert werden soll. Bei Verwendung der Originalverpackung dürfen die Verriegelungen nicht geschlossen sein!!



**ACHTUNG:** Um eine Beschädigung der internen Teile des Leuchtenkopfes zu vermeiden, lassen Sie niemals Sonnenlicht direkt in die Frontlinse leuchten.

## 3.2 Auspacken des Gerätes

Inhalt der Versandverpackung: Dieser Scheinwerfer, zwei Omega-Bügel mit Original Camloc-Verschlüssen, powerCON-TRUE1-Kabel und ein Sicherheitshinweis. Diese Anleitung liegt einmal der Sendung bei. Öffnen Sie die Verpackung an der Oberseite und entnehmen Sie das powerCON-TRUE1-Kabel, das Inlay und den Sicherheitshinweis, Die Omega-Bügel befinden sich unter dem Scheinwerfer. Überprüfen Sie den P12 Wash auf eventuelle Transportschäden. Diese sollten umgehend dem Transportunternehmen mitgeteilt werden.

## 4. Installation

### 4.1 Montage des Steckers am Anschlusskabel



**ACHTUNG:** Steckermontage nur von einem Fachmann durchführen lassen!

Dem Scheinwerfer P12 Wash liegt ein teil-konfektioniertes Stromkabel mit dem powerCON-TRUE1-Stecker bei (in US-Ausführung ist nur der powerCON-TRUE1-Stecker enthalten). Die Montage des Schutzkontaktsteckers, bzw. der Anschluss des P12 Wash an die Stromversorgung (100-240 Volt, 50 - 60 Hertz), muss von einem autorisierten Fachmann durchgeführt werden.

Anschluss in Deutschland / Europa:

Leiterfarbe	Funktion	Symbol
Braun	Phase	„L“
Blau	Neutralleiter	„N“
Grün/Gelb	Schutzleiter	„PE“



## Anschluss außerhalb Europas:

Der P12 Wash darf nur an folgenden Stromnetzen betrieben werden:

	Netz		P12 Wash
2 Leiter, 1 Phase	L N		L N PE
3 Leiter, 1 Phase	L N L		L PE N
4 Leiter, 3 Phasen	L <sub>1</sub> L <sub>2</sub> L <sub>3</sub> N		L N PE



### ACHTUNG:

Der P12 Wash darf in Kanada nur im 2 Leiter, 1 Phasen Netz mit maximal 120V betrieben werden!

## 4.2 Netzanschluss

Anschlusswerte: Spannung 100-240 V, Frequenz 50 - 60 Hz, Leistung max. 800 VA

Die elektrische Sicherheit sowie die Funktion des Gerätes ist nur dann gewährleistet, wenn es an ein vorschriftsmäßig installiertes Schutzleitersystem angeschlossen wird. Es ist sehr wichtig, dass diese grundlegende Sicherheitsvoraussetzung vorhanden ist. Lassen Sie im Zweifelsfall die Elektroinstallation durch einen Fachmann überprüfen. Der Hersteller kann nicht für Schäden verantwortlich gemacht werden, die durch einen fehlenden oder unterbrochenen Schutzleiter verursacht wurden (z. B. elektrischer Schlag)! Benutzen Sie das Gerät nur in komplett zusammengebauten Zustand, damit keine elektrischen Bauteile berührt werden können. **(Gefahr 100-240 V)**

Wenn Sie die aufgeführten Punkte beachtet haben, können Sie die Geräte einstecken, oder von einem Fachmann an das Netz anschließen lassen.



ACHTUNG: Der P12 Wash kann sofort aufleuchten falls Standalone-Betrieb aktiviert ist oder ein DMX-Signal anliegt!

## 4.3 Netzdurchgang verkabeln



ACHTUNG: Nur von einem Fachmann durchführen lassen!

Der P12 Wash verfügt über einen powerCON-TRUE1 out Netzausgang. Entsprechend der örtlichen Gegebenheiten können mehrere Geräte durch powerCON-TRUE1 in und powerCON-TRUE1 out verlinkt werden. Verbinden Sie maximal vier (bei Benutzung von 230V/16A) P12 Wash in einer Reihe.

Nutzen Sie dafür ein zugelassenes dreiadriges Kabel mit min. 1,5 mm<sup>2</sup> Querschnitt. Die Verkabelung muss mit den kodierten Originalsteckern von Neutrik erfolgen. Dabei sind die Installationshinweise vom Hersteller ([www.neutrik.com](http://www.neutrik.com)) und die Farbkodierung des Kabels zu beachten.

Leiterfarbe	Funktion	Symbol
Braun	Phase	„L“
Blau	Neutralleiter	„N“
Grün/Gelb	Schutzleiter	„PE“

## 4.4 Signalanschlüsse

### 4.4.1 DMX-Verkabelung

Die DMX-Verkabelung (Signalleitungen) sollte mit einem 4-poligen Kabel mit Abschirmung erfolgen. Wir empfehlen ein DMX-Kabel (110 Ohm, 4x0,22mm<sup>2</sup>), alternativ kann auch ein 2-poliges Mikro-Kabel verwendet werden. Bei den Steckern und Buchsen handelt es sich um 5-polige XLR-Verbinder, die im Fachhandel erworben werden können.

#### Steckerbelegung:

Pin1 = Ground / Abschirmung

Pin2 = DMX -

Pin3 = DMX +

Pin4 = frei

Pin5 = frei

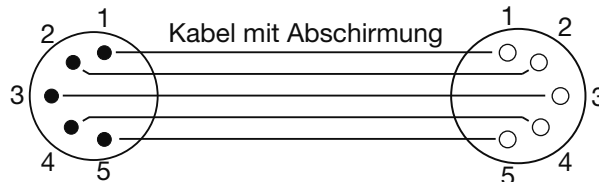

Der P12 Wash Wash verfügt über einen DMX-in und DMX-out Anschluss. Verbinden Sie nun den DMX-Ausgang Ihres Controllers mit dem 1. P12 Wash Wash (Controller DMX-Out -> P12 Wash Wash DMX-In). Anschließend den 1. P12 Wash Wash mit dem 2. P12 Wash Wash (P12 Wash Wash DMX-Out -> P12 Wash Wash DMX-In) und so weiter. In manchen Fällen ist es ratsam einen so genannten Endstecker (XLR-Stecker mit einem Widerstand von 120 Ohm zwischen Pin 2 und Pin 3) einzustecken. Ob ein Endstecker benötigt wird hängt von verschiedenen Faktoren ab, unter anderem den benutzten Kabellängen und der Geräte Anzahl. Solange jedoch keine Probleme in der DMX-Linie auftreten, kann darauf verzichtet werden.

### 4.4.2 Ethernet-Verkabelung

Die Ethernet-Verkabelung kann mit Standard-Netzwerkleitungen gemacht werden. Die Buchsen am Gerät sind Neutrik etherCON Buchsen. Empfehlenswert sind hierzu von der Firma Neutrik spezielle Kabel mit etherCON-Steckern. Die beiden Buchsen am P12 Wash sind über einen Switch miteinander verbunden, es können bis zu 10 Geräte in Reihe gehängt werden ohne das eine Verzögerung entsteht. Natürlich können die Scheinwerfer auch sternförmig über einen externen Switch versorgt werden. Das empfangene Signal kann über den DMX-Anschluß ausgegeben werden. Hierzu im Menü PERSONALITY die Einstellung DMX OUTPUT CONFIG auf ON stellen, nach Bestätigung mit ENTER gibt der Scheinwerfer das komplette über Artnet empfangene Universum aus.



Warnung: Achten Sie darauf, dass nicht gleichzeitig noch ein Signal am DMX-Eingang anliegt!!

### 4.4.3 Wireless-Empfang

Serienmäßig ist der P12 Wash mit einem **Lumen-Radio** CRMX-Empfänger für Wireless DMX ausgestattet. Der Empfänger kann sowohl DMX als auch RDM verarbeiten. Sollte eine Kabel und Wirelessverbindung am P12 Wash anliegen hat die Kabelverbindung Vorrang! Das empfangene Signal kann über den DMX-Anschluß ausgegeben werden. Hierzu im Menü PERSONALITY die Einstellung DMX OUTPUT CONFIG auf ON stellen, nach Bestätigung mit ENTER gibt der Scheinwerfer das komplette über DMX empfangene Universum aus.



Warnung: Achten Sie darauf, dass nicht gleichzeitig noch ein Signal am DMX-Eingang anliegt!!

## 4.5 Montage der Geräte



**WARNUNG:** Gewähren Sie einen Abstand des Gerätes von mindestens 0,5 Meter zu leicht entflammbarem Material. Der Abstand zwischen Lichtaustritt des Gerätes und der zu beleuchteten Fläche muss mindestens 2,0 Meter betragen.

Der P12 Wash kann in jeder Lage montiert werden, stehend, hängend oder waagrecht zur Traverse wie im Bild gezeigt.

Falls Sie das Gerät auf den Boden stellen dürfen Sie das Gerät nur auf einer harten Unterlage betreiben, da die Lufteinlässe im Fuss frei bleiben müssen!

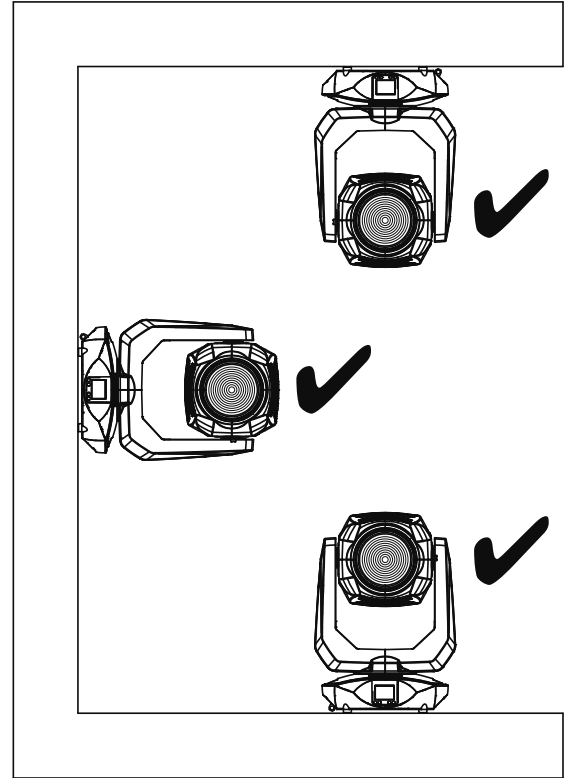

Um das Gerät an ein Traversensystem zu hängen verwenden Sie die JB-Lighting Omega-Clamps mit Camlocverbindern. Die Omegabügel können auf folgende vier Arten montiert werden:

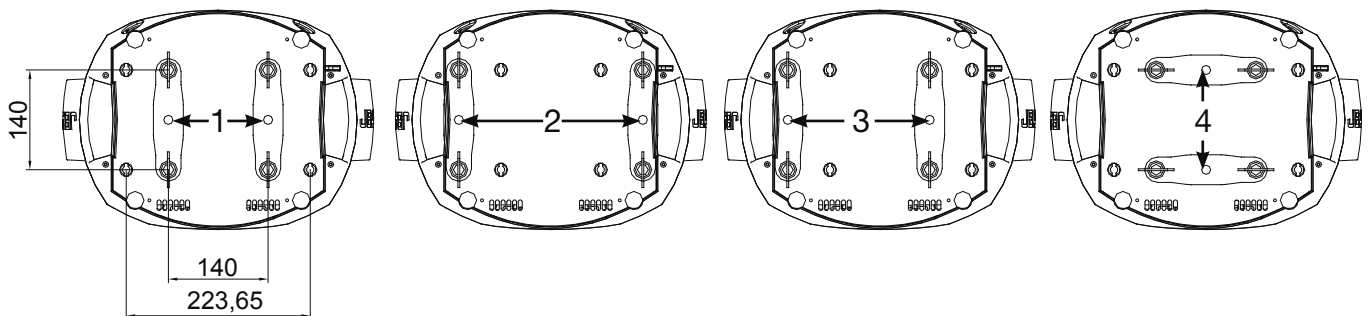

Achten Sie darauf, dass die Camlocs sicher einrasten. Stellen Sie sicher, dass die Traversenkonstruktion an der Sie das Gerät montieren den Sicherheitsbestimmungen entspricht. Bei Traversenmontage ist der Scheinwerfer immer über ein Safety, das den landesüblichen Vorschriften entspricht, zu sichern.

## 5. Bedienfeld

Der P12 Wash verfügt über ein grafisches Farb-Touch-Display, das bei hängender Installation um 180° gedreht werden kann. Das Display kann im PERSONALITY-Menü oder über den Shortcut ENTER + UP im Hauptbildschirm gedreht werden.

Am Bedienfeld können sämtliche Parameter des P12 Wash eingestellt werden (siehe Menü-Übersicht Seite 14).

### Funktion und Bedienung Display

Das Hauptmenü informiert über den eingestellten DMX-Mode und bei eingeschaltetem Wireless-Mode über die Feldstärke des zugehörigen Sendemoduls. Durch "ENTER" wird ein Untermenü aufgerufen oder eine Eingabe bestätigt, "ESC" dient zum Verlassen einer Funktion oder eines Menüpunktes, „UP“ und „DOWN“ dient zum Navigieren innerhalb des Menüs und zur Eingabe von Werten.



Besondere Bereiche können nur über eine bestimmte Tastenkombination aufgerufen werden. Dabei wird die Taste "ENTER" gedrückt, gehalten und dann zusätzlich mit der gegenüberliegenden Taste "ESC" der Zugang zum Menü freigeschaltet. Das Verlassen der Funktion erfolgt dann in umgekehrter Reihenfolge.

Dies gilt im STANDALONE Bereich für die Funktionen MODIFY, RUN und REMOTE.

Außerdem lässt sich das Hauptmenü gegen unbeabsichtigten Zugriff sperren. Die Sperrung erfolgt ebenfalls durch Drücken der Taste "ENTER" (gedrückt halten) und dann zusätzlich mit der gegenüberliegenden Taste "ESC" sperren.

Sämtliche Funktionen lassen sich ab Software 1.5 auch über das Touchdisplay bedienen.

## **Displaybeleuchtung als Funktionsanzeige**

Während des Resets bleibt die Displaybeleuchtung ausgeschaltet. Nach dem Reset signalisiert eine langsam blinkende Displaybeleuchtung, dass kein DMX-Signal anliegt.

Eine sehr schnell blinkende Displaybeleuchtung nach dem Reset bedeutet, dass ein neuer Fehler in der „ERROR LIST“ abgespeichert wurde. Dieser ist während des Resets aufgetreten oder im Betrieb davor. Der Fehler z.B. PAN TIMEOUT wird ebenfalls im Display angezeigt. Dieser Fehler wird nun automatisch auf "gelesen" gesetzt, bleibt aber in der "ERROR LIST" stehen.

Eine schnell blinkende Displaybeleuchtung zeigt einen Fehler an der in der "ERROR LIST" noch drin steht aber schon bestätigt wurde bzw. automatisch bestätigt wurde. Erst wenn der Fehler aus der ERROR LIST gelöscht wurde startet der P12 Wash wieder ohne Fehlersignalisierung.

Sollten Fehler immer wieder auftreten kontaktiere am besten den Händler/Distributor oder unseren Service.

Empfängt der P12 Wash ein DMX-Signal erlischt die Displaybeleuchtung nach 30 Sekunden.

Weitere Einstellmöglichkeiten für die Displaybeleuchtung siehe Seite 29, BACKLIGHT MODE.

## **DMX-Adressierung**

Im Hauptmenü lässt sich durch drücken der Tasten up/down direkt die DMX-Adresse einstellen.

## **Displaybedienung über Akkupufferung**

Durch Drücken der linken Taste unterhalb des Displays wird der Konfigurations-Akku-Betrieb des Scheinwerfers aktiviert, so kann der Scheinwerfer ohne Stromanschluss konfiguriert werden. Es können alle Einstellungen welche das Menü anzeigt konfiguriert werden, so kann zum Beispiel die DMX-Adresse eingestellt werden.

## 5.1 Menü-Übersicht

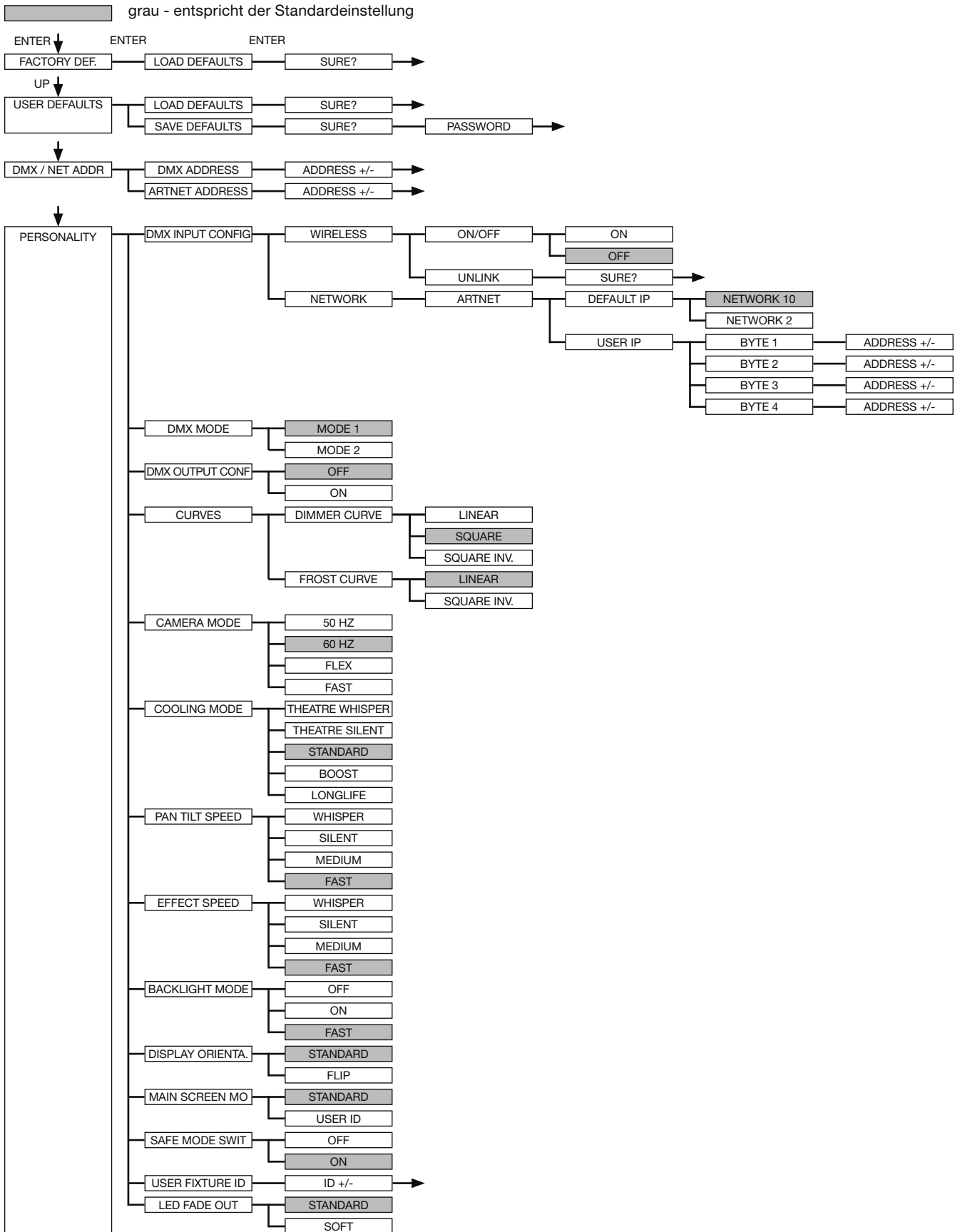

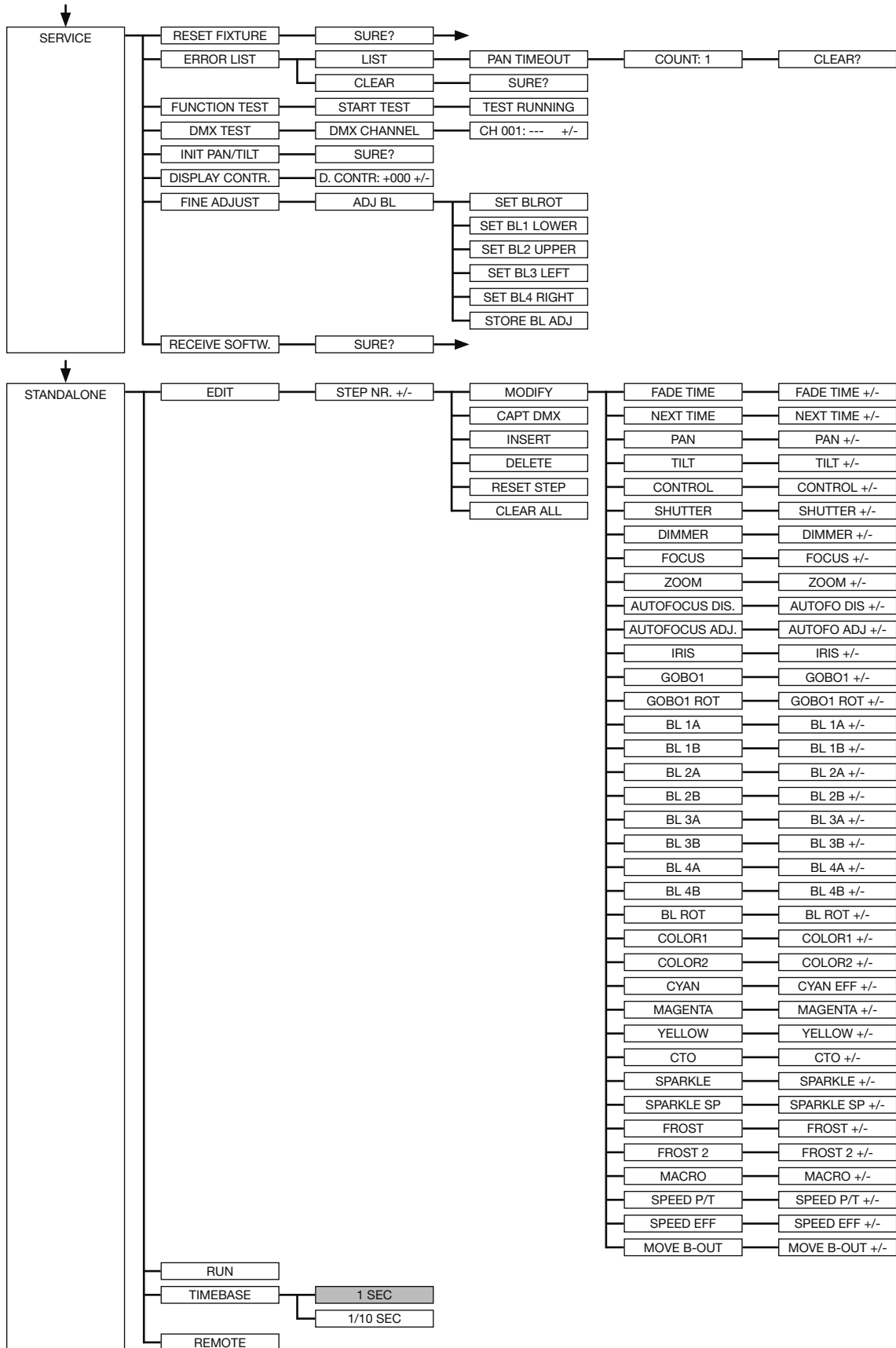

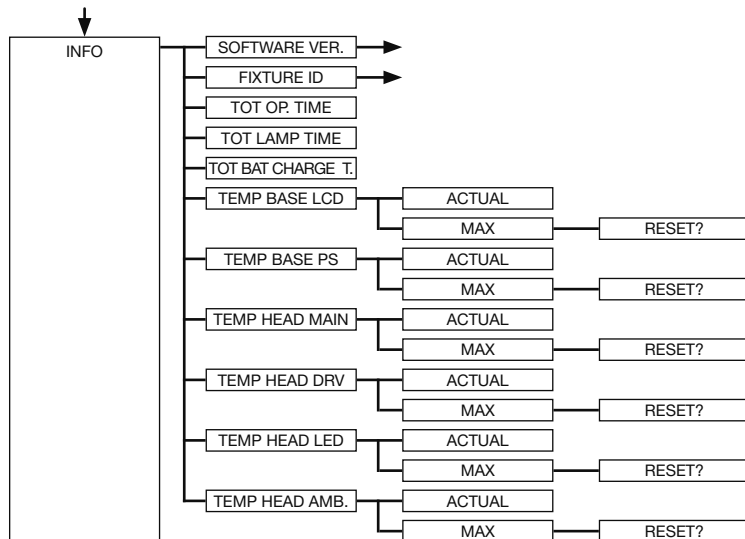

## 5.2 FACTORY DEFAULTS - Werkseinstellungen

Um den P12 Wash auf die Werkseinstellung zurück zu setzen, gehen Sie auf den Menüpunkt FACTORY DEFAULTS, LOAD DEFAULTS. Nach dem Bestätigen der Sicherheitsabfrage SURE? mit „ENTER“ werden alle Parameter auf Werkseinstellung zurück gesetzt.

## 5.3 USER DEFAULTS - Benutzereinstellungen

Hat der Benutzer den P12 Wash im PERSONALITY Menü auf seine persönlichen Einstellungen programmiert, so können diese im USER DEFAULTS Menü abgespeichert und geladen werden. Um unbeabsichtigtes Verändern der Daten zu verhindern muss beim Speichervorgang als Passwort: „JB-LIGHTING“ eingegeben werden.

## 5.4 DMX / NET ADDR - DMX-Adressierung / Artnet-Adressierung

Die DMX Adressierung kann entweder direkt im Display vorgenommen werden. Durch Drücken der Taste „UP“ oder „DOWN“ stellen Sie die gewünschte DMX-Adresse ein. Mit der Taste „ENTER“ wird der Wert bestätigt. Ebenfalls kann die DMX-Adressierung aber auch innerhalb des Menüpunktes DMX / NET ADDR, und dort unter DMX ADDRESS vorgenommen werden.

Zur Einstellung der Artnetadresse muss im Menü DMX / NET ADDR der Menüpunkt ARTNET ADDRESS gewählt werden. Über die UP/DOWN-Tasten kann nun die Artnetadresse eingestellt werden. Die Artnetadresse wird in der Form 000.00.00 angezeigt. Dies Anzeige entspricht: Netz.Subnetz.Universum.

## 5.5 PERSONALITY - Persönliche Einstellungen

### DMX INPUT CONFIG - DMX-Eingangskonfiguration

In diesem Menüpunkt stehen die Optionen WIRELESS und NETWORK zur Verfügung.

Unter WIRELESS -> ON/OFF lässt sich das werksseitig verbaute Funk-DMX-Empfangsmodul von Lumen-Radio aktivieren bzw. deaktivieren und über WIRELESS -> UNLINK kann die Verbindung zum verbundenen Sender gelöscht werden. Um den Scheinwerfer mit einem Sender zu Verbinden muss am Scheinwerfer Wireless auf ON gestellt werden, und am Sender kurz die Verbindungstaste gedrückt werden. Der Sender sucht nun alle Scheinwerfer bei denen Wireless aktiviert ist und Scheinwerfer die nicht mit einem Sender verbunden sind. Hat sich der P12 Wash erfolgreich mit dem Sender verbunden informiert im Display eine Pegelanzeige über die aktuelle Empfangsqualität. Wird der P12 Wash zusätzlich über die DMX/etherCON Anschlussbuchsen angeschlossen, so haben diese Signale Priorität vor der Funkstrecke. Über den Tasten-Shortcut ESC und DOWN, gedrückt im Hauptmenü kann der Scheinwerfer aus dem eingebuchten Sender ausgebucht werden (siehe Seite 20).



Unter NETWORK -> ARTNET muss für den Artnet-Betrieb die IP-Adresse des Scheinwerfers ausgewählt bzw. eingestellt. Jeder Scheinwerfer hat eine einmalige Standard-IP-Adresse. Unter ARTNET -> DEFAULT-IP kann diese lediglich vom Netzwerk 10.xxx.xxx.xxx auf ein Netzwerk 2.xxx.xxx.xxx umgestellt werden. Unter ARTNET -> USER-IP kann eine eigene kundenspezifische IP-Adresse eingestellt werden. Diese Adresse ist in BYTE1 bis BYTE 4 aufgeteilt und kann nacheinander eingestellt werden.

## **DMX MODE - Einstellung der DMX-Betriebsart**

Der P12 Wash verfügt über 2 Betriebsmodi (siehe Kanalbelegung Seite 21). Über den Mode 1 lassen sich alle Parameter des P12 Wash bedienen. Es werden jedoch alle Kanäle (außer Pan/Tilt) mit 8 Bit angesteuert. Durch die Wahlmöglichkeit Mode 2 - 16 Bit werden die CMY/CTO, Dimmer, Fokus, Zoom, die komplette Blendschiebereinheit ebenfalls wie Pan/Tilt über 16 Bit angesteuert.

## **DMX OUTPUT CONFIG - Konfiguration der DMX-Ausgabe**

Unter diesem Menüpunkt kann die DMX-Ausgabe des Scheinwerfers aktiviert werden, d.h. ein empfangenes Artnet-, bzw. Wireless DMX Signal kann durch Aktivierung dieses Menüpunktes -> ON über die DMX-Buchse wieder ausgegeben werden. Achten Sie darauf, dass nicht gleichzeitig noch ein Signal am DMX-Eingang anliegt!!

## **CURVES - Einstellung der Kurven für Dimmer, RGB/CMY und Frost**

### Dimmerkurve:

Die Dimmerkurve lässt sich jeweils von exponentiell (square) auf exponentiell invers bzw. linear umstellen. Die Dimmerkurve „exponentiell“ (Werkseinstellung) bewirkt ein weiches Ein- und Ausblendverhalten des Dimmers.

### Frostkurve:

Die Frostkurve lässt sich von linear auf exponentiell invers (square invers) umstellen. Das umstellen auf exponentiell invers bewirkt, dass der Frost gleichmäßiger einfährt.

## **CAMERA MODE - Einstellung der Wiederholfrequenz der LED's**

Um ein Flimmern bei TV Aufnahmen zu vermeiden, lässt sich der P12 Wash an verschiedene Kamerasysteme von 50 Hertz (PAL, Secam) auf 60 Hertz (NTSC) anpassen. Der Flex Modus (600Hz) wird eingestellt falls abweichende Kamerasysteme benutzt werden oder wenn Aufnahmen mit Mobiltelefonkameras oder ähnliche nicht professionelle Kameras verwendet werden. Zusätzlich ist ein HighFlex-Modus verfügbar. In diesem Modus werden die Wiederholfrequenzen auf 3 kHz eingestellt, dies ist notwendig um ruckfreie Bewegungen (bei gedimmten Lichtszenen) zu gewährleisten. Ab Werk ist der P12 Wash auf 60 Hertz eingestellt. Die Umstellung ist auch mit dem Lichtmischpult über den Steuerkanal möglich.

## **COOLING MODE - Einstellung der Helligkeit und der Lüfterlautstärke**

Im Menüpunkt COOLING MODE lässt sich die Lüftersteuerung und die Helligkeit des P12 Wash einstellen. Folgende Einstellmöglichkeiten stehen zur Verfügung.

THEATRE WHISPER: Helligkeit 19000lm, Lautstärke 29dB(a). Der Scheinwerfer läuft in diesem Mode bis zu einer Umgebungstemperatur von 40°C in der gleichen Helligkeit, ein Hochregeln der Lüfter ist in diesem Mode nicht erforderlich.

THEATRE SILENT: Helligkeit 21000lm, ab 40°C Umgebungstemperatur regelt der Scheinwerfer die Lüfter etwas nach oben und bleibt somit in der gleichen Helligkeit.

STANDARD: Helligkeit 23000lm, ab ca. 36°C Umgebungstemperatur laufen die Lüfter hoch um die LED entsprechend zu kühlen. Die Helligkeit bleibt bis 60° Umgebungstemperatur konstant.

BOOST: Helligkeit 25000lm, die Lüfter laufen in diesem Mode schon etwas stärker, ab ca. 40° Umgebungstemperatur regeln die Lüfter nochmals entsprechend hoch.

LONGLIFE: Helligkeit 23000lm, die Lüfter laufen in diesem Mode schon etwas stärker, ab ca. 40° Umgebungstemperatur regeln die Lüfter nochmals entsprechend hoch. Diesen Mode würden wir für Dauerinstallationen bevorzugen, da das LED-Modul kühler betrieben wird.

Eine Gefahr für die Lebensdauer des Geräts besteht in keinem Modus, da der P12 Wash über eine Temperatur-Sicherheitsabschaltung verfügt. Zusätzlich wird das LED-Modul ab einer Umgebungstemperatur von 60°C abgeschaltet.

## **PAN TILT SPEED - Pan/Tilt-Geschwindigkeit**

Im Menüpunkt PAN TILT SPEED lässt sich die Maximalgeschwindigkeit, die Beschleunigung und somit auch die Bewegungslautstärke des P12 Wash einstellen. Folgende Einstellmöglichkeiten stehen zur Verfügung.

WHISPER: Die Geschwindigkeit von Pan/Tilt ist so weit reduziert, dass eine Lautstärke von 29dB(A) nicht überschritten wird.

SILENT: Die Geschwindigkeit von Pan/Tilt ist etwas schneller und somit etwas lauter eingestellt als bei der Einstellung Whisper.

MEDIUM: Die Beschleunigungs- und Abbremsrampen sind sehr soft eingestellt, damit der Scheinwerfer soft abbremst und startet.

FAST: Die Beschleunigungs- und Abbremsrampen sind sehr hart eingestellt, damit der Scheinwerfer sehr schnell und direkt mit maximaler Geschwindigkeit fährt.

## **EFFECT SPEED - Einstellung der Effektgeschwindigkeit**

Im Menüpunkt EFFECT SPEED lässt sich die Maximalgeschwindigkeit, die Effekte und somit auch die Lautstärke der Effekte des P12 Wash einstellen. Folgende Einstellmöglichkeiten stehen zur Verfügung.

WHISPER: Die Geschwindigkeit der Effekte ist so weit reduziert, dass eine Lautstärke von 29dB(A) nicht überschritten wird.

SILENT: Die Geschwindigkeit der Effekte ist etwas schneller und somit etwas lauter eingestellt als bei der Einstellung Whisper.

MEDIUM: Die Beschleunigungs- und Abbremsrampen der Effekte sind sehr soft eingestellt, damit die Effekte sehr soft einfahren und somit wenig Geräusche verursachen.

FAST: Die Beschleunigungs- und Abbremsrampen Effekte sind auf Maximalgeschwindigkeit eingestellt. Sehr schnelle Gobo- und Farbwechsel sind dadurch möglich!

## **BACKLIGHT MODE - Einstellung der Display-Hintergrundbeleuchtung**

Mit diesem Menüpunkt lässt sich die Hintergrundbeleuchtung des Displays steuern.

OFF: Die Hintergrundbeleuchtung des Displays ist immer aus. Die Beleuchtung schaltet sich nur ein bei Tastendruck. Fehler die durch Blinken angezeigt werden, werden in diesem Mode nicht angezeigt!

ON: Die Hintergrundbeleuchtung des Displays ist immer an.

AUTO: Die Hintergrundbeleuchtung wird Aktionsbedingt ein-/ bzw. ausgeschaltet.

## **DISPLAY ORIENTATION - Einstellung der Displayausrichtung**

Mit diesem Menüpunkt lässt sich die Display Orientierung drehen. Das Display lässt sich ebenfalls drehen, wenn im Hauptbildschirm der Shortcut ENTER und UP gedrückt wird.

## **MAIN SCREEN MODE - Ansicht des Hauptbildschirms**

Mit diesem Menüpunkt lässt sich die Darstellung des Hauptbildschirmes ändern. Entweder wird der Standardbildschirm (STANDARD) angezeigt mit DMX-Adresse und DMX-Mode oder die USER FIXTURE ID. Diese ID dient dazu die Scheinwerfer zu nummerieren und diese Nummer im Display anzuzeigen.

## **SAFE MODE SWITCH - Einstelloption für die Art der Umschaltung des Cooling Modes**

Über diese Einstellung kann entschieden werden ob die Umschaltung des Menüpunktes COOLING MODE direkt erfolgen kann "OFF" oder ob zur Sicherheit der Dimmer und der Shutter des Scheinwerfers vor der Umschaltung geschlossen werden muss -> "ON"

## **USER FIXTURE ID - Setzen der Scheinwerfernummer**

Dient zur Einstellung der USER FIXTURE ID (0-65535). Diese kann über MAIN SCREEN MODE angezeigt werden und dient als Info-Anzeige der Scheinwerfernummer.

## **LED FADE OUT - Art des Ausdimmens**

Dient zur Einstellung wie das Ausdimmen des unteren Bereichs von 0-5% erfolgen soll. STANDARD: Beim Ausdimmen des Scheinwerfers dimmen am Schluss alle LED's gleichzeitig aus.

SOFT: Beim Ausdimmen des Scheinwerfers dimmen am Schluss die LED's in Gruppen (strangweise) nacheinander aus.

## **5.6 STANDALONE Betrieb**

Im Standalone-Betrieb können bis zu 20 Programmschritte im P12 Wash gespeichert werden, die dann in einer Endlosschleife ablaufen können. Die Speicherung der Bilder kann dabei auf zwei Arten erfolgen. Entweder Sie programmieren die gewünschten DMX-Werte direkt am P12 Wash und speichern diese ab, oder Sie stellen die DMX-Werte über ein angeschlossenes DMX-Pult ein und speichern diese anschließend im P12 Wash ab.

Die Menüpunkte MODIFY, RUN und REMOTE können nur mit Hilfe einer bestimmten Tastenkombination aufgerufen werden. Dazu drücken Sie „ENTER“, halten diese Taste gedrückt und drücken zusätzlich „ESC“. Entfernen Sie vor dem Aktivieren dieser Menü-Punkte alle anderen Geräte in der DMX-Linie, die DMX senden, wie z.B. Pulte oder andere Scheinwerfer, die nicht als Slave-Geräte konfiguriert sind, da sonst gegebenenfalls Beschädigungen an den DMX-Treibern auftreten können.

### **Programmieren des Standalone-Programms am Scheinwerfer-Display:**

Rufen Sie den Menüpunkt STANDALONE, EDIT auf. Im Menüpunkt STEP NR+/- wählen Sie den gewünschten Step aus und können diesen und seine Kanalparameter in den folgenden Menüpunkten verändern: Im Menüpunkt MODIFY stellen Sie die gewünschte Lichtstimmung und Position ein und bestimmen mit FADE TIME (Einblendzeit) und NEXT TIME (Zeit des gesamten Schritts) die einzelnen Ablaufzeiten der Schritte.

Mit INSERT fügen Sie einen zusätzlichen Programmschritt ein. Die DMX-Werte des vorigen Schritts werden in den neuen Schritt kopiert.

Mit DELETE löschen Sie einen Schritt heraus. Das Display zeigt Ihnen dabei STEP NR: 1/X an. Mit den Auswahl-tasten gehen Sie dabei auf den gewünschten Schritt.

Mit RESET STEP setzen Sie einen Schritt auf seine Ursprungswerte (DMX 000) zurück. Das Display zeigt Ihnen dabei STEP NR: 1/X an. Mit den Auswahl-tasten suchen Sie sich Ihren Schritt aus. Mit CLEAR ALL setzen Sie die kompletten Standalone-Programmschritte zurück. Unter MODIFY finden Sie danach wieder STEP1/1. Im Menüpunkt STANDALONE, TIMEBASE haben Sie die Möglichkeit die Fade Time und Next Time von 1 Sekunde auf 1/10 Sekunde umzustellen.

### **Übernehmen der DMX Werte von einem externen Pult:**

Um die DMX-Werte eines angeschlossenen Pultes zu übernehmen müssen Sie zuerst den Capture DMX Eingang freischalten. Hierzu gehen Sie zum Menüpunkt CAPT DMX. Das Display zeigt Ihnen jetzt CAPTURE DMX 01/01, mit der Übernahmetaste schalten Sie auf START CAPTURE. Nun reagiert der P12 Wash auf die Signale des externen Pultes.

## **Start des Standalone-Programms:**

Rufen Sie das STANDALONE-Menü auf und navigieren Sie bis zum Untermenü RUN. Bestätigen die Auswahl durch Drücken der Tastenkombination „ENTER“ (drücken, gedrückt halten) und gleichzeitig „ESC“. Das Display zeigt dann: S-ALONE: 01/XX und das Programm läuft in einer Endlosschleife ab.

Deaktivieren: Drücken Sie die Taste „ESC“, halten Sie diese gedrückt und drücken Sie dann zusätzlich „ENTER“. Das Menü springt eine Ebene zurück und RUN wird im Display angezeigt.

## **Betrieb über Master-Slave Funktion:**

Verbinden Sie die P12 Wash über DMX Leitungen und aktivieren Sie bei allen Slave-Geräten den Menüpunkt REMOTE. Navigieren Sie dazu im STANDALONE-Menü bis zum Untermenü REMOTE. Aktivieren Sie die Funktion REMOTE durch die Tastenkombination „ENTER“ drücken, gedrückt halten und zusätzlich „ESC“ drücken. Der Scheinwerfer befindet sich im Slave-Modus, wenn im Display der Status REMOTE INACTIVE oder REMOTE ACTIVE dargestellt wird.

REMOTE INACTIVE: Der P12 Wash befindet sich im Slave-Modus empfängt aber kein DMX-Signal.

REMOTE ACTIVE: Der P12 Wash befindet sich im Slave-Modus und empfängt ein DMX-Signal.

Das Master-Gerät wird über den Menüpunkt MODIFY programmiert und über RUN (durch die Tastenkombination „ENTER“ drücken, gedrückt halten und zusätzlich „ESC“ drücken) gestartet.

**Ab Scheinwerfer-Software 1.5 kann der Standalone-Betrieb ebenfalls über unsere angebotene App programmiert werden.**

## **5.7 INFO-Menü**

Im Info-Menü werden Sie über den Softwarestand, die interne Fixture ID, über die Gesamtbetriebszeit und die unterschiedlichen Temperaturen des Scheinwerfers informiert. Die ersten beiden Menüpunkte im Bereich Info sind der Softwarestand und die Fixture ID, wobei der Softwarestand eine wichtige Information für unseren Service bei Serviceanfragen ist, die Fixture ID ist eine weniger wichtige interne Information. Unter dem Menüpunkt TOT OPERATE TIME wird die komplette Betriebszeit des Scheinwerfers angezeigt. Der Menüpunkt TOT LAMP TIME gibt Auskunft über die reine Betriebszeit des LED-Moduls. Unter TOT BAT CHARGE TIME wird die komplette Ladezeit des Akkus (Akkupufferung) angezeigt. Die TOT OPERATE TIME und die und die TOT BAT CHARGE TIME können nicht gelöscht werden!

Des weiteren werden folgende Temperaturen angezeigt:

**TEMP BASE LCD**, die Temperatur auf der Displayplatine

**TEMP BASE PS**, die Temperatur des Netzteiles

**TEMP HEAD MAIN**, die Temperatur der Kopfplatine

**TEMP HEAD DRV**, die Temperatur der LED-Treiber-Platine

**TEMP HEAD LED**, die Temperatur des LED-Moduls

**TEMP HEAD AMBIENT**, die Temperatur im Kopf neben dem Lufteinlass (Umgebungstemperatur)

Es wird jeweils die aktuelle sowie die maximale Temperatur angezeigt. Die maximalen Temperaturen können einzeln gelöscht werden.

## **5.8 Shortcuts - Schnellbedienung**

### ESC + DOWN

Durch Drücken der Taste ESC + DOWN im Hauptbildschirm wird der Scheinwerfer vom programmierten Lumen Radio Wireless-Sender abgemeldet. Der Scheinwerfer ist nun wieder bereit in einen anderen Sender eingebucht zu werden.

### ENTER + UP

Wird im Hauptbildschirm ENTER + UP gedrückt wird die Bildschirmorientierung um 180° gedreht.

## 6. Kanalbelegung

### 6.1 Übersicht DMX-Kanäle

Der P12 Wash verfügt über 2 unterschiedliche DMX-Modi. Der jeweilige Modus lässt sich im Menüpunkt PERSONALITY, DMX MODE einstellen und wird im Hauptmenü angezeigt.

	<b>Mode 1(M1)</b>	<b>Mode 2 (M2)</b>
Kanal 1	Pan	Pan
Kanal 2	Pan fein	Pan fein
Kanal 3	Tilt	Tilt
Kanal 4	Tilt fein	Tilt fein
Kanal 5	Steuerkanal	Steuerkanal
Kanal 6	Shutter	Shutter
Kanal 7	Dimmer	Dimmer
Kanal 8	Fokus	Dimmer fein
Kanal 9	Zoom	Fokus
Kanal 10	Fokus Distanz	Fokus fein
Kanal 11	Fokus Abgleich	Zoom
Kanal 12	Iris	Zoom fein
Kanal 13	Gobo 1	Fokus Distanz
Kanal 14	Goborotation 1	Fokus Abgleich
Kanal 15	Blende 1a	Iris
Kanal 16	Blende 1b	Iris fein
Kanal 17	Blende 2a	Gobo 1
Kanal 18	Blende 2b	Goborotation 1
Kanal 19	Blende 3a	Goborotation 1 fein
Kanal 20	Blende 3b	Blende 1a
Kanal 21	Blende 4a	Blende 1a fein
Kanal 22	Blende 4b	Blende 1b
Kanal 23	Blende-Rotation	Blende 1b fein
Kanal 24	Farbrad 1	Blende 2a
Kanal 25	Farbrad 2	Blende 2a fein
Kanal 26	Cyan	Blende 2b
Kanal 27	Magenta	Blende 2b fein
Kanal 28	Yellow	Blende 3a
Kanal 29	CTO	Blende 3a fein
Kanal 30	Sparkle	Blende 3b
Kanal 31	Sparkle Geschwindigkeit	Blende 3b fein
Kanal 32	Frost 1	Blende 4a
Kanal 33	Frost 2	Blende 4a fein
Kanal 34	Pan/Tilt-Geschwindigkeit	Blende 4b
Kanal 35	Effekt-Geschwindigkeit	Blende 4b fein
Kanal 36	Blackout Move	Blende-Rotation
Kanal 37		Blende-Rotation fein
Kanal 38		Farbrad 1
Kanal 39		Farbrad 2
Kanal 40		Cyan
Kanal 41		Cyan fein
Kanal 42		Magenta
Kanal 43		Magenta fein

# P 12 WASH

---

Kanal 44	Yellow
Kanal 45	Yellow fein
Kanal 46	CTO
Kanal 47	CTO fein
Kanal 48	Sparkle
Kanal 49	Sparkle Geschwindigkeit
Kanal 50	Frost 1
Kanal 51	Frost 2
Kanal 52	Pan/Tilt-Geschwindigkeit
Kanal 53	Effekt-Geschwindigkeit
Kanal 54	Blackout Move

6.2 DMX-Kanalbelegung Mode 1 und Mode 2



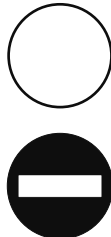

M1	M2	M3	Funktion	DMX
1	1		<b>Pan (X)</b> Bewegung 546,74°	000-255
2	2		<b>Pan (X)</b> fein (16 Bit)	000-255
3	3		<b>Tilt (Y)</b> Bewegung 281,16°	000-255
4	4		<b>Tilt (Y)</b> fein (16 Bit)	000-255
5	5		<p><b>Steuerkanal</b>            Um gleichmäßiges Ausdimmen manuell über Fader für alle Lichtmischpulte zu ermöglichen stehen 5 verschiedene Einstellungen für die DMX-Glättung zur Verfügung. Sollte bei manchen DMX-Pulten das DMX-Signal abreißen oder zu wenige Pakete gesendet werden, kann mit diesem Kanal das Ansprechverhalten des Scheinwerfers angepasst werden. Die Einstellung für minimale DMX-Glättung sollte bei den meisten gängigen Pulten funktionieren. Die Werte für DMX-Glättung müssen Dauerhaft an den Scheinwerfer gesendet werden. Bei den anderen Werten wie z.B. Cooling Mode, Farbtemperatur usw. müssen die Werte für 2 Sekunden anliegen, dann wird das Gerät dauerhaft umgeschaltet. (Wie bei der Umstellung im Menü PERSONALITY)</p> <p><b>Einstellung für minimale DMX-Glättung</b>            (Eine gedimmte Shuttersequenz ist möglich)            Dimmer Fade out über Fader (schnell - langsam)            nicht belegt</p> <p><b>Einstellung für minimale/mittlere DMX-Glättung</b>            Dimmer Fade out über Fader (schnell - langsam)            nicht belegt</p> <p><b>Einstellung für mittlere DMX-Glättung</b>            Dimmer Fade out über Fader (schnell - langsam)            nicht belegt</p> <p><b>Einstellung für mittlere/maximale DMX-Glättung</b>            Dimmer Fade out über Fader (schnell - langsam)</p> <p><b>BACKLIGHT MODE - Display-Hintergrundbeleuchtung</b>            AUTO - der Scheinwerfer steuert die Hintergrundbeleuchtung automatisch            ON - die Hintergrundbeleuchtung ist immer an            OFF - die Hintergrundbeleuchtung ist immer aus, bis eine Taste gedrückt wird</p> <p><b>DISPLAY ORIENTATION - Displayausrichtung</b>            STANDARD - das display ist zu lesen wenn der Scheinwerfer steht            FLIP - die Displayausrichtung ist um 180° gedreht, hängend lesbar            nicht belegt</p> <p><b>MAIN SCREEN MODE - Ansicht Hauptbildschirm</b>            STANDARD - zeigt die DMX-Adresse, -Mode und bei akt. Wireless die Feldstärke            USER FIXTURE ID - zeigt die frei definierbare Fixture-ID / Scheinwerfernummer            nicht belegt</p> <p><b>USER FIXTURE ID SET - Scheinwerfernummer setzen</b>            SET - hiermit kann die USER ID eingestellt werden. der Scheinwerfer übernimmt den 16Bit Wert von Pan für die USER ID            nicht belegt</p> <p><b>Einstellung für maximale DMX-Glättung</b>            Dimmer Fade out über Fader (schnell - langsam)</p>	<p>000-007 008-031</p> <p>032-039 040-063</p> <p>064-071 072-095</p> <p>096-103</p> <p>104-104 105-105 106-106</p> <p>107-107 108-108 109-109</p> <p>110-110 111-111 112-112</p> <p>113-113 114-127</p> <p>128-135</p>

		<b>DIMMER CURVE - Einstellung der Dimmerkurve</b>	
		LINEAR - lineare Dimmerkurve	136-136
		SQUARE - exponentielle Dimmerkurve	137-137
		SQUARE INVERS - exponentiell inverse Dimmerkurve	138-138
		nicht belegt	139-142
		<b>FROST CURVE - Einstellung der Frostkurve</b>	
		LINEAR - lineare Frostkurve	143-143
		SQUARE INVERS - exponentiell inverse Frostkurve	144-144
		nicht belegt	145-145
		<b>PAN/TILT SPEED - Pan/Tilt-Geschwindigkeit</b>	
		WHISPER	146-146
		SILENT	147-147
		MEDIUM	148-148
		FAST	149-149
		<b>EFFECT SPEED - Effekt-Geschwindigkeit</b>	
		WHISPER	150-150
		SILENT	151-151
		MEDIUM	152-152
		FAST	153-153
		<b>LED FADE OUT MODE - Art der Ausdimmung</b>	
		STANDARD	154-154
		SOFT	155-155
		nicht belegt	156-159
		<b>COOLING MODE - Einstellung der Lüfterlautstärke und der Helligkeit</b>	
		Die Umschaltung erfolgt mit Dimmer/Shutter zu (DMX 000) dann nach 2 Sekunden außer die Schalter "SAFE MODE SWITCH" im PERSONALITY-Menü sthet auf OFF, dann kann die Umschaltung direkt erfolgen ohne dass Dimmer und Shutter zu sein müssen.	
		THEATRE WHISPER	160-160
		THEATRE SILENT	161-161
		STANDARD	162-162
		BOOST	163-163
		LOGLIFE	164-164
		nicht belegt	165-207
		<b>CAMERA MODE - Einstellung der LED-Wiederhofrequenz</b>	
		50Hz	208-215
		60Hz	216-223
		FLEX - 600Hz	224-227
		High FLEX - 3kHz	228-231
		nicht belegt	232-239
		<b>RESET - ein Grundreset des Scheinwerfers wird durchgeführt</b>	
		Reset (nach 2 Sekunden)	240-247
		nicht belegt	248-255



6	6	<b>Shutter</b> Shutter zu Shutter auf Shutter pulsierend öffnen >20Hz (schnell - langsam) Shutter auf Fade-Effekt mit Dimmer (langsam - schnell) Shutter auf Shutter zu Shutter pulsierend öffnen <20Hz (schnell - langsam) Shutter auf Shutter pulsierend schließen (schnell - langsam) Shutter zu Shutter fade, 0% (schnell - langsam) Shutter auf Shutter fade, 100% (schnell - langsam) Shutter zu Shutter Zufall 100% (schnell - langsam) Shutter auf Shutter Zufall 0% (schnell - langsam) Shutter zu Shutter Zufall fade 0% (schnell - langsam) Shutter auf Shutter Zufall fade 100% (schnell - langsam) Shutter auf	000-015 016-095 096-110 111-111 112-125 126-126 127-126 128-142 143-143 144-158 159-159 160-174 175-175 176-190 191-191 192-206 207-207 208-222 223-223 224-238 239-239 240-254 255-255
7	7	<b>Dimmer 0 - 100%</b>	000-255
	8	<b>Dimmer fein (16Bit)</b>	000-255
8	9	<b>Fokus 0-100%</b>	000-255
	10	<b>Fokus fein (16 Bit)</b>	000-255
9	11	<b>Zoom 0 -100% (nah 13° - weit 65°)</b>	000-255
	12	<b>Zoom fein (16 Bit)</b>	000-255
10	13	<b>Autofokus Distanz</b> Autofokus aus Autofokus 0 m - 100 m	000-001 002-255
11	14	<b>Autofokus Feinabgleich</b> Autofokus Feinabgleich - 128 Mittelstellung	000-255
12	15	<b>Iris 0-100% (offen -&gt; zu)</b>	000-255
	16	<b>Iris fein (16Bit)</b>	000-255
13	17	<b>Goborad</b> Gobo 0 (open)  Gobo 1	 000-007  008-015

# P 12 WASH

		Gobo 2		016-023
		Gobo 3		024-031
		Gobo 4		032-039
		Gobo 5		040-047
		Gobo 6		048-127
		Gobo 0 (open)		128-135
		Gobo 1 Shake (schnell - langsam)		136-143
		Gobo 2 Shake (schnell - langsam)		144-151
		Gobo 3 Shake (schnell - langsam)		152-159
		Gobo 4 Shake (schnell - langsam)		160-167
		Gobo 5 Shake (schnell - langsam)		168-175
		Gobo 6 Shake (schnell - langsam)		176-191
		Goborotation (schnell - langsam)		192-223
		Goborotation (langsam - schnell)		224-255
14	18	<b>Gobopositionierung / -rotation</b> Gobopositionierung 0°-540° Goborotation rechts (schnell - langsam) Goborotation Stop Goborotation links (langsam - schnell)		000-191 192-222 223-224 225-255
	19	<b>Gobopositionierung / -rotation fein (16 Bit)</b>		000-255
15	20	<b>Blende 1a 0-100%</b>		000-255
	21	<b>Blende 1a fein (16 Bit)</b>		000-255
16	22	<b>Blende 1b 0-100%</b>		000-255
	23	<b>Blende 1b fein (16 Bit)</b>		000-255
17	24	<b>Blende 2a 0-100%</b>		000-255
	25	<b>Blende 2a fein (16 Bit)</b>		000-255
18	26	<b>Blende 2b 0-100%</b>		000-255
	27	<b>Blende 2b fein (16 Bit)</b>		000-255
19	28	<b>Blende 3a 0-100%</b>		000-255
	29	<b>Blende 3a fein (16 Bit)</b>		000-255

18	30	<b>Blende 3b</b> 0-100%	000-255
	31	<b>Blende 3b fein</b> (16 Bit)	000-255
19	32	<b>Blende 4a</b> 0-100%	000-255
	33	<b>Blende 4a fein</b> (16 Bit)	000-255
20	34	<b>Blende 4b</b> 0-100%	000-255
	35	<b>Blende 4b fein</b> (16 Bit)	000-255
21	36	<b>Blendenschieber-Rotation</b> -45° / +45°	000-255
	37	<b>Blendenschieber-Rotation fein</b> (16 Bit)	000-255
22	38	<b>Farbrad 1</b> Weiss (open) 000-001 Weiss / Rot 002-003 Rot 004-005 Rot / Gelb 006-007 Gelb 008-009 Gelb / Magenta 010-011 Magenta 012-013 Magenta / Grün 014-015 Grün 016-017 Grün / Orange 018-019 Orange 020-021 Orange / Dunkelblau 022-023 Dunkelblau 024-025 Dunkelblau / Pink 026-027 Pink 028-029 Pink / HCRI 030-031 HCRI 032-033 HCRI / Weiss 034-035 Farben linear: Weiss - Rot - Gelb - Magenta - Grün - Orange - Dunkelblau - Pink - HCRI - Weiss 064-191 Farbraddurchlauf rechts (schnell - langsam) 192-223 Farbraddurchlauf links (langsam - schnell) 224-255	
23	39	<b>Farbrad 2</b> Weiss (offen) 000-001 2700K 004-005 3200K 008-009 4200K 012-013 7000K 016-017 9000K 020-021 12000K 024-025 Dunkelblau 028-029 Dunkelrot 032-033 Farben linear: weiss (offen) - 2700K - 3200K - 4200K - 7000K - 9000K - 12000K - dunkelblau - dunkelrot - weiss (offen) 064-191 Farbraddurchlauf, rechts (schnell - langsam) 192-223 Farbraddurchlauf links (langsam - schnell) 224-255	

# P 12 WASH

24	40	<b>Cyan</b> (8 Bit) 0-100%	000-255
	41	<b>Cyan fein</b> (16 Bit)	000-255
25	42	<b>Magenta</b> (8 Bit) 0-100%	000-255
	43	<b>Magenta fein</b> (16 Bit)	000-255
26	44	<b>Yellow (Gelb)</b> (8 Bit) 0-100%	000-255
	45	<b>Yellow (Gelb) fein</b> (16 Bit)	000-255
27	46	<b>CTO</b> (8 Bit) 0-100%	000-255
	47	<b>CTO fein</b> (16 Bit)	000-255
28	48	<b>Sparkle - Glittereffekt</b> Sparkle Effekt inaktiv Sparkle Effekt Intensität (minimum - maximum)	000-000 001-255
29	49	<b>Sparkle Geschwindigkeit</b> Sparkle Effekt gefadet (langsam -> schnell) Sparkle Effekt geschaltet (langsam -> schnell) Wiederholung der Fade- und Schaltblöcke	000-031 032-063 064-255
30	50	<b>Frost 1</b> Frost 0-100%	000-255
31	51	<b>Frost 2</b> Frost 0-100%	000-255
32	52	<b>Pan/Tilt Geschwindigkeit</b> Bewegung in Echtzeit Bewegung zeitverzögert (schnell - langsam)	000-003 004-255
33	53	<b>Effektgeschwindigkeit</b> Effekte in Echtzeit Effekte zeitverzögert (schnell - langsam)	000-003 004-255
34	54	<b>Blackout Move</b> Nicht belegt Blackout bei Pan/Tilt Blackout bei Farbe, CMY, Iris, Frost Blackout bei Farbe, CMY, Iris, Frost, Zoom, Fokus Blackout bei Farbe, CMY, Iris, Frost, Pan/Tilt Blackout bei Farbe, CMY, Iris, Frost, Zoom, Fokus, Pan/Tilt	000-095 096-127 128-159 160-191 192-223 224-255

## 6.3 Steuerkanal

Über den Steuerkanal können verschieden Funktionen des Scheinwerfers permanent umgeschaltet werden. Folgende Funktionen können über den Steuerkanal umgeschaltet werden.

Ansprechverhalten des Scheinwerfers beim Ausdimmen über Fader

BACKLIGHT MODE - Display Hintergrundbeleuchtung

DISPLAY ORIENTATION - Displayausrichtung

MAIN SCREEN MODE - Ansicht Hauptbildschirm

USER FIXTURE ID SET - Scheinwerfernummer setzen

DIMMER CURVE - Einstellung der Dimmerkurve

RGB/CMY CURVE - Einstellung der RGB/CMY-Kurve

FROST CURVE - Einstellung der Frostkurve

PAN/TILT SPEED - Pan/Tilt-Geschwindigkeit

EFFECT SPEED - Effekt-Geschwindigkeit

LED FADE OUT MODE - Art der Ausdimmung

COOLING MODE - Einstellung der Lüfterlautstärke und der Helligkeit

CAMERA MODE - Einstellung der LED-Wiederholfrequenz

RESET - Ein Grundreset des Scheinwerfers wird durchgeführt

Die Details hierzu siehe DMX-Kanalfunktionen für den P12 Wash auf der Seite 23.

## 6.4 Zoom, Autofokus Distanz, Autofokus Abgleich

Mithilfe der beiden Kanäle Autofokus Distanz und Autofokus Abgleich kann ab Software Ver. 1.5 der Fokus über den ganzen Zoombereich automatisch nachgeregelt werden

## 6.5 Sparkle Effekt, Sparklegeschwindigkeit

Über diesen Kanal können in Verbindung mit dem Fokus Animationseffekte erzeugt werden. Je nach Intensität wird die Abbildung mehr oder weniger zum pulsieren angeregt. Dieser Effekt kann gefadet oder geschaltet werden.

## 7. Service

### 7.1 Servicemenü

#### RESET FIXTURE

Auf den Befehl „Reset“ führt der P12 Wash eine Initialisierung auf seine Startwerte aus. Es ist der gleiche Vorgang wie nach dem Einschalten des P12 Wash. Sollte eine Fehlermeldung im Display erscheinen, könnte dies eine erste Maßnahme sein, diese zu beheben.

#### ERROR LIST

Der P12 Wash speichert alle auftretenden Fehler intern ab. Eine Fehlermeldung kann eine harmlose Ursache haben. Bei öfters auftretenden Fehlermeldungen kontaktieren Sie bitte ihren Händler bzw. den JB-Lighting Service. Alle Fehlermeldungen werden mit der jeweiligen Häufigkeit angezeigt und können gelöscht werden.

#### FUNCTION TEST

Diese Funktion erlaubt Ihnen alle Funktionen des P12 Wash zu testen ohne den Betrieb über ein Lichtmischpult. Die Pan/Tilt Rückstellung ist dabei deaktiviert.

#### DMX TEST

Über diesen Menüpunkt lässt sich der DMX-Eingang testen. Wählen Sie über die Funktionstasten den zu testenden DMX Kanal aus. Das Display zeigt den ankommenden Wert an, gleichzeitig reagiert der P12 Wash entsprechend.

#### INIT PAN TILT

Der P12 Wash wird ab Werk in der Pan/Tilt Position kalibriert. Verliert er diese Kalibrierung, d.h. schlägt er gegen den Anschlag oder findet seine Position nicht mehr, so kann er über diese Funktion neu initialisiert werden. Dieser Vorgang dauert ungefähr 3-4 Minuten und endet mit einem Reset des Scheinwerfers.

## DISPLAY CONTRAST

Bei starker Erwärmung kann sich der Kontrast des LCD Displays verändern. In diesem Menüpunkt lässt sich der Kontrast nachstellen.

## FINE ADJUST

Der Bereich FINE ADJUST ist über eine Tastenkombination geschützt! Fokus, Blenden, Blendenrotation, Pan und Tilt werden im Werk kalibriert. Sollten nun zwischen den einzelnen Scheinwerfern große Abweichungen bezüglich der Kalibrierung auftreten kann im Menü FINE ADJUST dies korrigiert werden. Um weitere Informationen zu erhalten kontaktieren Sie bitte unseren Service.

## RECEIVESOFT

Über diesen Bereich kann ab Software Version 1.5 die Software des P12 Wash eingespielt werden (siehe 7.5 Software Update auf Seite 31).

## 7.2 Gobos wechseln



ACHTUNG: Gerät vom Netz trennen

Um das Gerät (von der richtigen Seite) zu öffnen stellen Sie den Scheinwerfer so wie im Bild gezeigt vor sich auf eine feste Unterlage, das Display (1) zeigt zu Ihnen, die Tiltverriegelung (2) ist auf der rechten Seite und der Scheinwerferkopf schaut weg von Ihnen (3) (Oder sie Blicken von hinten durch die Gitter in den Scheinwerfer und schauen nach dem Pfeil, welcher den zu öffnenden Deckel zeigt). Um den Deckel abzuheben, öffnen Sie die vier Camlocks mit einer halben Umdrehung, heben den Deckel ab und hängen das Sicherungsseil aus. Jetzt öffnen Sie die beiden Rändelschrauben (5) und entnehmen den Goboeinschub. Folgendes Bild (1) zeigt den Goboeinschub des P12 Wash.

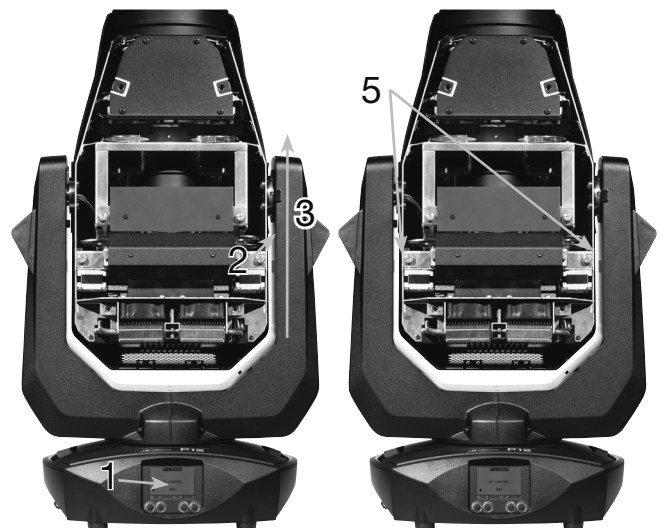

(1)

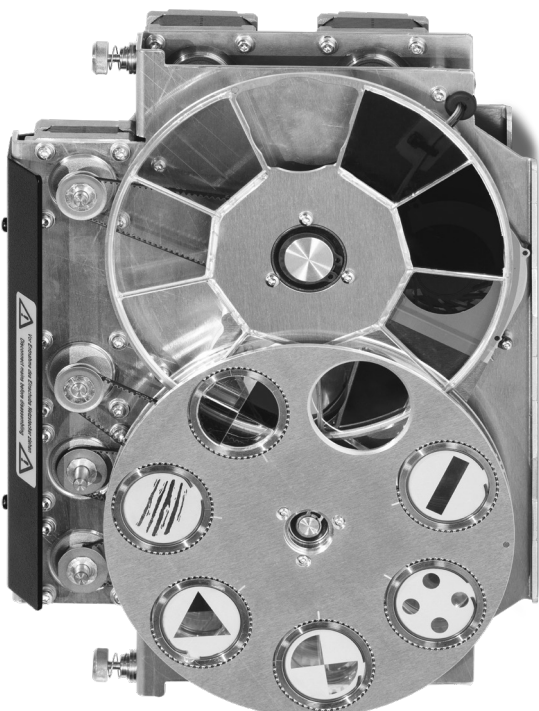

Zum Wechsel der rotierenden Gobos entfernen Sie nur den Spannring (A) mit einem spitzen Gegenstand tauschen das Gobo und setzen anschließend den Spannring wieder ein. Beim Einsetzen von Glasgobos darauf achten, dass die matt weiß beschichtete Seite in Richtung Objektiv zeigt. Gobos die sich nicht verdrehen dürfen, z.B. Logos empfehlen wir zusätzlich mit einem Tropfen Silikonklebstoff gegen Verdrehen zu sichern.

(2)

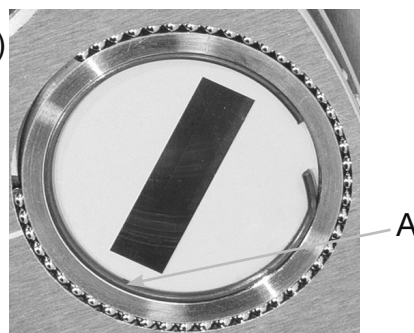

Beim Einsetzen von Originalgobos beachten Sie die Markierungen am Gobo, der Gobohalterung und dem Goborad!

## 7.3 Gobogröße

Wenn Sie eigene Gobos herstellen lassen wollen beachten sie bitte folgende Maße:

Nutzdurchmesser rotierende Gobos Rad1: 22,00 mm  
 Nutzdurchmesser rotierende Gobos Rad2: 23,00mm  
 Außendurchmesser: 27,9 mm (+0/-0,1mm)  
 Maximale Stärke: 1.1 mm

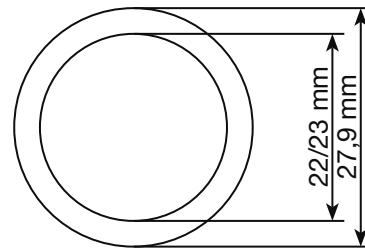

## 7.4 Software Update

Der P12 Wash lässt sich über einen USB-Stick mit Micro-USB-Anschluß aktualisieren. Hierzu kopieren Sie das File direkt ins Rootverzeichnis des USB-Sticks. Anschließend drücken Sie die rechte Taste unterhalb des Displays und halten diese gedrückt und stecken den P12 Wash ein, sobald im Display die Meldung erscheint "Insert USB-Stick" können Sie die Taste loslassen. Nun noch den USB-Stick auf der Rückseite des Gerätes unterhalb der Signalanschlüsse einstecken und den Anweisungen am Display folgen. Der P12 Wash schließt das Softwareupdate mit einem Reset ab. Die neueste Software finden sie bei uns auf der Homepage.

## 7.5 Gerät reinigen



**ACHTUNG:** Gerät vom Netz trennen

Sie sollten in regelmäßigen Abständen die Funktion der Lüfter im Kopf und Fuß überprüfen. Vor allem sollten Sie darauf achten, dass die Lufteinlässe sowie das Innere des P12 Wash frei von Flusen und Staub sind.

Hierzu öffnen Sie die Kopfabdeckung (4x Camlocks mit einer halben Umdrehung) und die Bodenplatte am Fuß. Sie können den P12 Wash mit einem Pinsel und einem Staubsauger säubern. Zusätzlich können Sie den Effekteinschub (1) und den Blendenschieber-Einschub (2) herausnehmen indem Sie die Rändelschrauben (3) lösen und den Fokusschlitten in Richtung Objektiv schieben. Anschließend können Sie die Farbfilter, Glasgobos und die CMY-Scheiben mit einem weichen Tuch und etwas Glasreiniger reinigen. Um die Frostklappen und die Zoom/Fokuseinheit zu reinigen entfernen Sie bitte die vier Kreuzschlitzschrauben (4) und anschließend die Abdeckung. Achten Sie darauf, dass Sie beim Reinigen keine Teile verbiegen oder beschädigen. Nach abgeschlossener Reinigung schließen Sie wieder die Klappe bringen die Kreuzschlitzschrauben (4) wieder an und setzen die Einschübe wieder zurück ins Gerät.

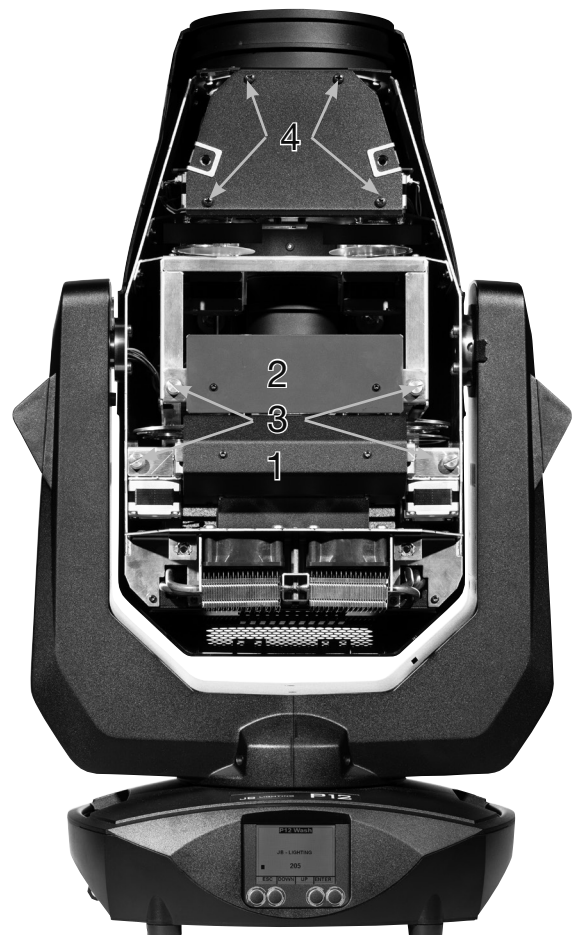

## 7.6 Prüfen von elektrischen Betriebsmitteln

Nach DGUV Vorschrift 3 / Vorschrift 4 müssen Elektrische Anlagen und Betriebsmittel einer regelmäßigen Überprüfung unterzogen werden. Als Messpunkt zur Isolations- und Fehlerstrommessung kann hierfür die Befestigungsschraube der DMX 5-pol Buchse verwendet werden. Die Schraube ist über eine Kontaktscheibe mit allen Blechteilen verbunden.





## 8. Spezifikationen

### Maße und Gewicht

Länge	264 mm
Breite	421 mm
Höhe	682 mm
Gewicht netto	23 kg

### Elektronik

Netzanschluss	100-240 V AC, 50-60Hz
Maximale Leistungsaufnahme	800 VA
Leistungsaufnahme im Standby	100 VA

### Temperatur

Maximale Umgebungstemperatur	45 °C
Minimale Umgebungstemperatur	5 °C

### Optik, Photometrische Daten

Lichtquelle	Weißlicht LED-Modul 640W
Lichtstärke	25000 Lumen @ 20°C
Lichtstärke HCRI	19000 Lumen @ 20°C

### Effekte

Pan	546,74°
Tilt	281,16°
Zoom	12°- 65°

### Konstruktion

Farbe	schwarz
Gehäuse	PC ABS
Schutzklasse	IP 20
Einschubtechnik	ja

### Installation

Aufstellungsort	Innenraum
Aufnahme	2x Omega Bügel
Position	jede
Gerätemindestabstand zu brennbaren Gegenständen	0,5 m
Mindestabstand Lichtaustritt -> beleuchtete Fläche	2,0 m

### Anschlüsse

Netzeingang	Neutrik powerCON TRUE1
Netzdurchgang	Neutrik powerCON TRUE1
DMX/RDM in / out USITT DMX512	5-pin, in/out XLR
Ethernet in / out	Neutrik etherCON
Micro-USB	Softwareupdate

## 9. Konformitätserklärung



### Konformitätserklärung

im Sinne der Richtlinie: 2014/35/EU Niederspannungsrichtlinie,  
(Richtlinie 2014/35/EU des Europäischen Parlaments und des Rates vom 26.02.2014 zur Angleichung der  
Rechtsvorschriften der Mitgliedstaaten betreffend elektrische Betriebsmittel zur  
Verwendung innerhalb bestimmter Spannungsgrenzen)

im Sinne der Richtlinie: 2014/30/EU Elektromagnetische Verträglichkeit  
(Richtlinie 2014/30/EU des Europäischen Parlaments und des Rates vom 26.02.2014 zur Angleichung der  
Rechtsvorschriften der Mitgliedstaaten über die elektromagnetische Verträglichkeit)

Der Hersteller, **JB-Lighting Lichtenlagentechnik GmbH**  
**Sallersteigweg 15**  
**89134 Blaustein-Wippingen**

erklärt, dass das Produkt: **P12 Wash**

den wesentlichen Schutzanforderungen der Richtlinien entspricht. Es wurden folgende Normen zur Konformitätsbewertung herangezogen:

#### **Aussendung - Anforderungen gemäß EN 55022:2010**

**Leitungsgeführte Störaussendung**  
EN 55022:2010  
**Abstrahlungen**  
EN 55022:2010  
**Oberschwingungsströme**  
EN 61000-3-2:2015

**Flicker**  
EN 61000-3-3:2013

#### **Störfestigkeit - Anforderungen gemäß EN 61000-6-2:2005**

EN 61000-4-2:2009  
EN 61000-4-3:2006 +A1:2008 +A2:2010  
EN 61000-4-4:2012  
  
EN 61000-4-5:2006  
EN 61000-4-6:2014  
  
EN 61000-4-8:2010  
  
EN 61000-4-11:2004

#### **Einrichtungen der Informationstechnik, Funkstöreigenschaften - Grenzwerte und Messverfahren - Grenzwertklasse A**

Einrichtungen der Informationstechnik, Funkstöreigenschaften -  
Grenzwerte und Messverfahren - Grenzwertklasse A  
Einrichtungen der Informationstechnik, Funkstöreigenschaften -  
Grenzwerte und Messverfahren - Grenzwertklasse A  
Elektromagnetische Verträglichkeit  
Teil 3-2: Grenzwerte, Prüfung von Oberschwingungsströmen  
(für Geräte mit einem Eingangsstrom < 16A pro Phase)  
Elektromagnetische Verträglichkeit (EMV)  
Teil 3-3: Grenzwerte, Begrenzung von Spannungsänderungen,  
Spannungsschwankungen und Flicker in Niederspannungsnetzen  
(für Geräte mit einem Eingangsstrom < 16A pro Phase)

#### **Elektromagnetische Verträglichkeit (EMV) - Teil 6-2: Fachgrundnorm – Störfestigkeit Industriebereich**

Teil 4-2: Störfestigkeit gegen Entladung statischer Elektrizität  
Teil 4-3: Störfestigkeit gegen hochfrequente elektromagnetische Felder  
Teil 4-4: Störfestigkeit gegen schnelle transiente elektrische  
Störgrößen (Burst)  
Teil 4-5: Störspannungen gegen Stoßspannungen (Surge)  
Teil 4-6: Störfestigkeit gegen leitungsgeführte Störgrößen,  
induziert durch HF  
Teil 4-8: Störfestigkeit gegen Magnetfelder mit energietechnischen  
Frequenzen  
Teil 4-11: Störfestigkeit gegen Spannungseinbrüche, Kurzzeit-  
unterbrechungen und Spannungsschwankungen

Blaustein, den 01.03.2020

  
\_\_\_\_\_  
Jürgen Braungardt  
Geschäftsführer



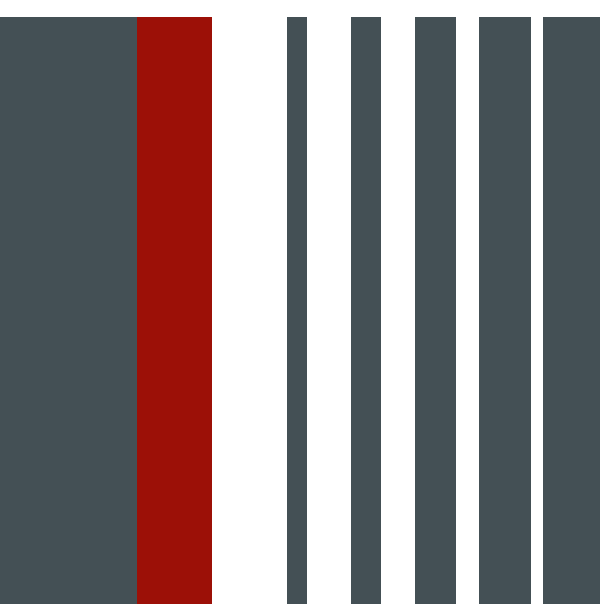

JB-Lighting Lichtanlagentechnik GmbH  
Sallersteig 15  
89134 Blaustein  
Tel. +49 7304 9617-0  
Fax. +49 7304 9617-99  
info@jb-lighting.de  
www.jb-lighting.de

**JB LIGHTING**